

ハンディタイプUV硬化装置



<選べる3TYPE>

メタルハライドランプ

◆ Fe系 250W

◆ Ga系 250W

高圧水銀ランプ 250W

Portable UV Curing

UV硬化は、ランプより放出される紫外線(200nm~400nm)の照射を行う事により、UV硬化性の樹脂・接着剤・塗料・レジスト等が瞬時に光重合反応をおこし硬化する技術です。

これらのUV硬化技術は、従来の熱乾燥などと比較すると「硬化・乾燥」までに至る時間が圧倒的に短く、溶剤等の使用量が飛躍的に削減される為、「省エネ」「省スペース」「環境面」に於いてその特性を発揮します。



- ▶ 硬化目的に合ったランプ種類の選択
- ▶ 瞬間硬化による作業時間の短縮
- ▶ 小型・軽量設計でらくらく作業

塗布厚の厚い接着剤や顔料を含んだ塗料の硬化にはメタルハライドランプが最適です

■ UV配光特性データ

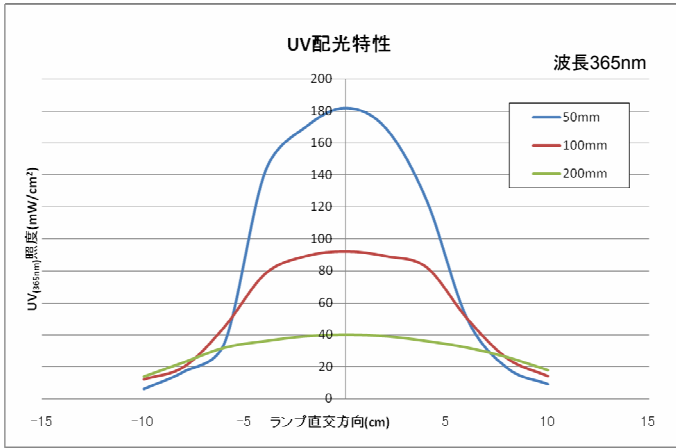

■ ランプ波長特性

<メタルハライドランプFe 分光エネルギー分布>

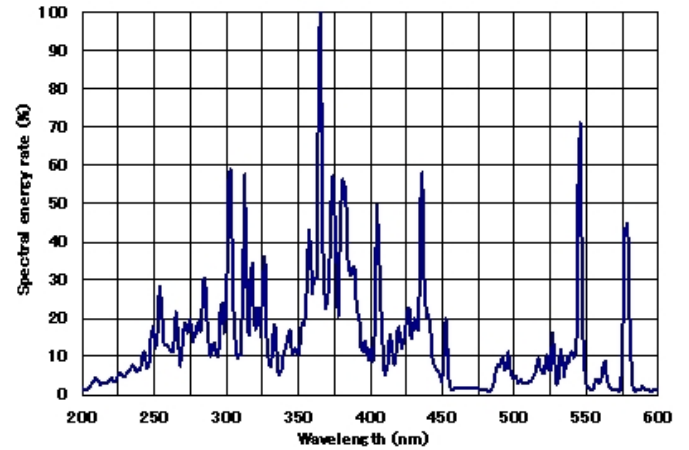

<高圧水銀ランプ 分光エネルギー分布>

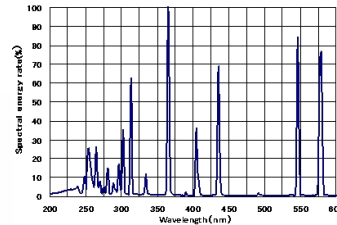

<メタルハライドランプGa 分光エネルギー分布>

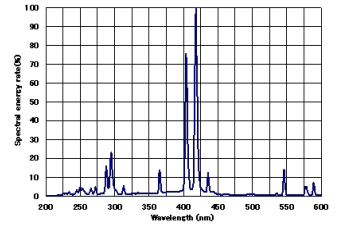

■ 外形図

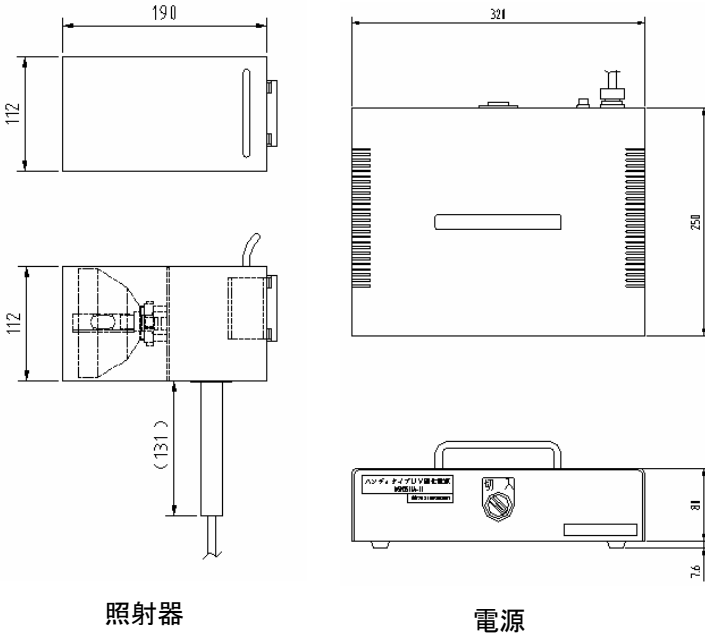

■ 仕様

| | |
|---------|--|
| 型式 | MDH2501-01 |
| ランプタイプ | メタルハライド(Fe・Ga)・高圧水銀ランプ |
| 主波長 | 250~450nmの連続波長 |
| ランプW数 | 250W |
| 寸法 | [照射器]W 112×D 190×H 243 (mm) [電源]W 320×D 250×H 80 (mm) |
| 重量 | [照射器]1200g [電源]2000g |
| 有効照射エリア | 100×100 (mm) |
| 消費電力 | 260w |
| 入力電圧 | 標準AC100V(AC90-260V対応) |
| 冷却方式 | 空冷ファン方式 |
| 付属品 | スタンド |

UV硬化装置ユニット ご案内



- 標準品は1kw~6kwまでのバリエーションをご用意しています。
生産設備に合わせて自由に組み込みが可能。

- 印刷・マーキング分野 シール・フィルム印刷、半導体部品のマーキングほか
- 塗装・コーティング分野 レンズのハードコート、木材・樹脂成形品の塗装ほか
- 接着・シーリング レンズの貼合せ、チップ部品の接着、LCDの封止ほか

Mario network

有限会社マリオネットワーク

〒222-0001 横浜市港北区榎町1-23-4 TEL(045)543-9437 FAX(045)543-9438

* 記載内容は改良のため予告なく変更する場合があります。